

Imprimante ITC



Descriptif

Imprimante thermique directe, pour étiquettes autocollantes et codes à barres.

Caractéristiques techniques :

- ▶ Vitesse d'impression : 102 mm / seconde
- ▶ Résolution d'impression : 203 dpi - 8 dots/ mm
- ▶ Dimensions étiquettes :
 - Largeur : de 25,4 mm à 108 mm
 - Longueur : de 9,6 mm à 990 mm

- ▶ Dimensions bobine de papier : 127 mm max

Nota 1) : Les étiquettes ne se décolle pas automatiquement sur cette imprimante (option possible, nous consulter)

Nota 2) : Introduction des étiquettes par l'arrière de l'imprimante possible (permet d'utiliser des conditionnements plus importants)

Nota 3) : Etiquettes non fournies (nous consulter)

- ▶ Connexion par liaison série RS232 ou parallèle (LPT)

Caractéristiques générales :

- ▶ Dimensions de l'imprimante (l x p x h) : 201 x 208 x 170 mm
- ▶ Bloc alimentation sépare 220 V_{AC}/ 12 V_{DC} (livre avec l'imprimante)
- ▶ Température d'utilisation : + 5 ° C / + 40 ° C
- ▶ Poids : 1,4 kg
- ▶ Imprimante livrée avec un cordon pour raccordement à un indicateur ou un PC.

Option :

- Paramétrage (recommandé) des étiquettes dans l'indicateur, en usine (projet à fournir)

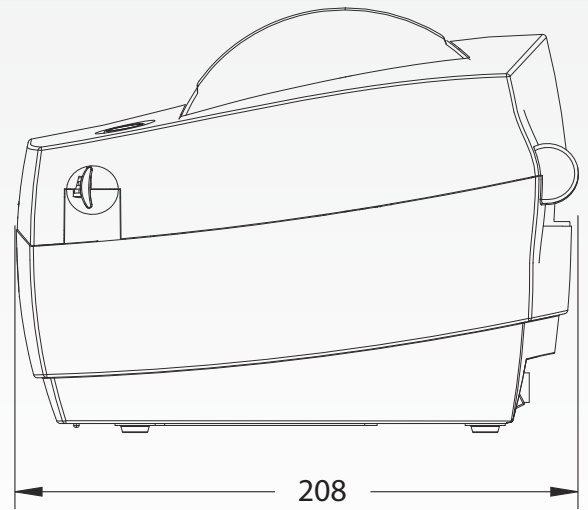
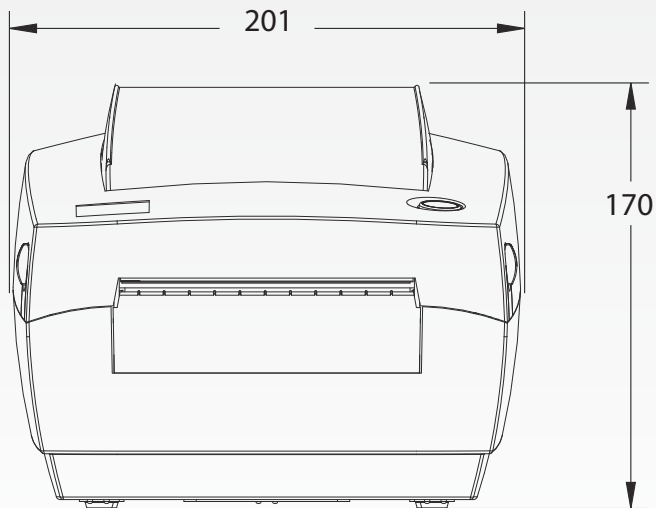

Dimensions en mm

ARPEGE MASTERK

Bâtiment n°6 - 15, rue du Dauphiné
CS 40216 - 69808 St PRIEST Cedex
Tél : 33 (0)4 72 22 92 22
Fax : 33 (0)4 72 22 93 45
marketing@masterk.com

Nos fiches produits
sont téléchargeables
depuis notre site
www.masterk.com

Votre contact