

Imprimante TRP 100



Descriptif

Imprimante thermique directe, pour tickets et codes à barres 2D (selon programme indicateur de pesage).

Caractéristiques techniques :

- ▶ Imprimante 40 colonnes
- ▶ Vitesse d'impression 160 mm / seconde
- ▶ Résolution : 180 x 180 dpi
- ▶ Largeur papier (bande) : 82,5 mm
- ▶ Diamètre bobine de papier : 80 mm
- ▶ Diamètre bobine externe (seconde entrée papier à l'arrière de l'imprimante) : pas de limite
- ▶ Durée de vie massicot : 1.5 millions de coupes
- ▶ Système d'alerte fin de papier (ne fonctionne pas avec bobine externe)
- ▶ Connexion par liaison série RS232 ou parallèle (LPT)

Caractéristiques générales :

- ▶ Massicot
- ▶ Dimensions de l'imprimante (l x p x h) : 152 x 202 x 150 mm
- ▶ Bloc alimentation 230 VAC / 24 VDC externe livré avec l'imprimante
- ▶ Température d'utilisation : + 5°C / + 40 °C
- ▶ Poids : 1,7 kg (sans alim.)
- ▶ Colisage : 2.8 kg – 300 x 300 x 300 mm

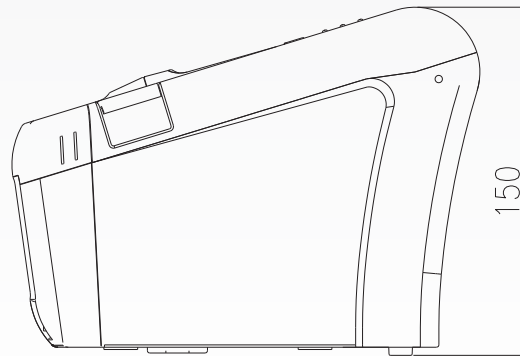
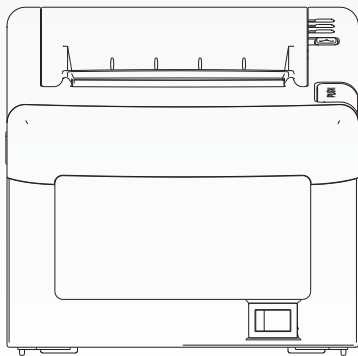
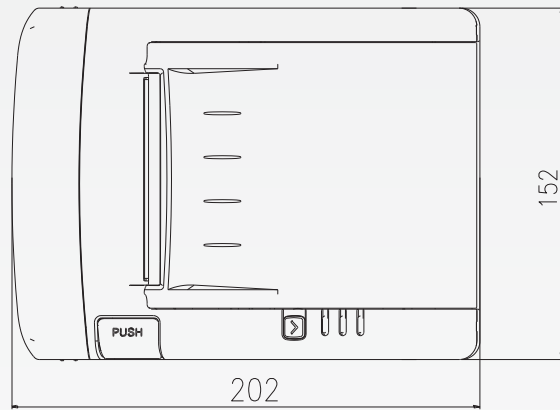

Dimensions en mm

ARPEGE MASTERK

Bâtiment n°6 - 15, rue du Dauphiné
CS 40216 - 69808 St PRIEST Cedex
Tél : 33 (0)4 72 22 92 22
Fax : 33 (0)4 72 22 93 45
marketing@masterk.com

Nos fiches produits
sont téléchargeables
depuis notre site

www.masterk.com

Votre contact