

PESE-ROUES



Caractéristiques

Ensemble autonome et mobile pour le pesage manuel et statique des essieux de véhicule, engins de chantier, agricole....

Ses deux plateformes portables, à poser sur un sol plan et stable, intègre un terminal de pesage sur batterie avec une imprimante de ticket.

L'ensemble de pesage pèse-roues comprend :

- 2 plateaux de pesage de 700 x 450 x 58 mm, en aluminium (poids 26 kg)
 - * Portée maximale par plateforme: 15 tonnes
- 1 valise avec indicateur de pesage et son imprimante de ticket

Structure robuste, réalisée en aluminium renforcé. Sa conception garantit légèreté et résistance, même dans des conditions de travail extrêmes (*degré étanchéité: IP68*).

Caoutchouc spécial vulcanisé antidérapant, appliqué au-dessous des plateformes pour une accroche au sol optimale sur tous types de surfaces.

Poignée de transport pour faciliter la manutention.

Fonctions du logiciel de pesage:

- Pesage essieu par essieu du véhicule
- Calcul du poids total du véhicule
- Calcul du poids net («Poids entré» - « Poids sortie»)
- Base de données de 500 véhicules.
- Textes personnalisables.
- Étalonnage, réglage des paramètres, impressions, configurables à partir du clavier.
- Dimensions totales : 325 x 460 x 170 mm ; poids total : environ 5 kg.



Avantages

- ▶ Système portatif autonome
- ▶ Léger et facilement transportable (poignée de manutention)
- ▶ En option : rampes réduisant les impacts (cas de pesage d'engins)

Caractéristiques valise

La valise électronique renforcée de pesage intègre:

- Un indicateur de pesage:

Afficheur LCD rétro-éclairé de 25 mm à 6 chiffres, au contraste élevé et icônes pour l'indication des fonctions activées.

Batterie interne rechargeable (*autonomie moyenne de 10 heures*) avec bloc d'alimentation externe 12 Vdc/ 230 Vac

Ecran tactile

- Imprimante thermique très rapide pour le ticket de pesage

Cette valise peut prendre en charge jusqu'à 4 pèses-roues



Schéma/ Encombrement

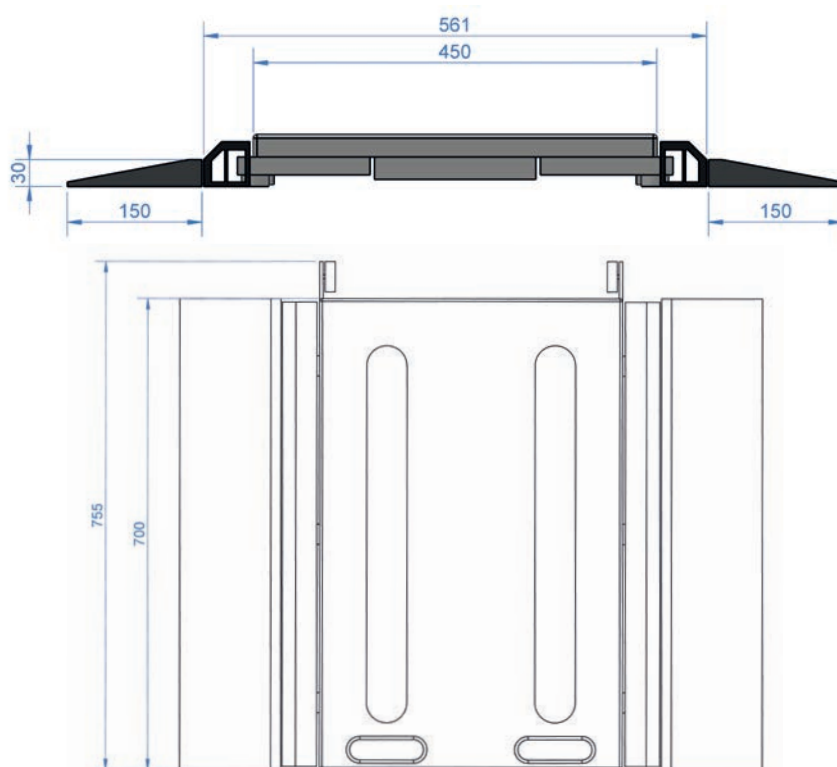
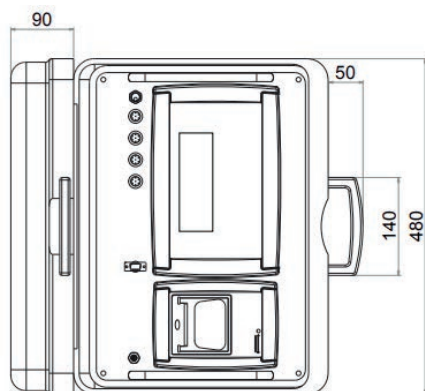

Dimensions en mm

Options



Rampe

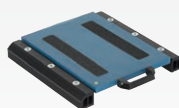

Plateaux de pesage supplémentaires



Lecteur clef USB

ARPEGE **MASTERK**

Bâtiment n°6 - 15, rue du Dauphiné
CS 40216 - 69808 St PRIEST Cedex
Tél : 33 (0)4 72 22 92 22
Fax : 33 (0)4 72 22 93 45
marketing@masterk.com

Nos fiches produits
sont téléchargeables
depuis notre site
www.masterk.fr

Votre contact

971 506 480 RCS LYON - CODE APE 2829A - TVA FR 28 971 506 480